

Revêtement supérieur du montant A : dépose et repose



Nota

La dépose et la repose sont identiques pour le côté gauche et le côté droit.

Outillage spécial, contrôleurs, appareils de mesure et auxiliaires nécessaires

- ◆ Levier d'extraction -80 - 200-

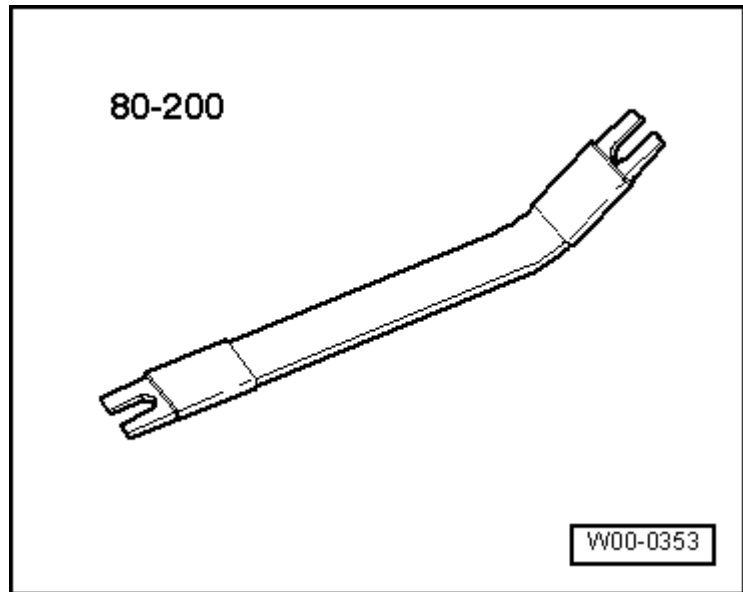

Dépose

- Déposer le revêtement inférieur du cadre de pavillon → [Chapitre](#).
- Retirer à la main le revêtement supérieur de montant A -1- du montant A dans la zone du joint en caoutchouc -2- jusqu'à ce qu'il soit possible de mettre en place le levier d'extraction -80 - 200- sur l'agrafe de retenue supérieure.
- À l'aide du levier d'extraction -80 - 200-, chasser successivement les agrafes de retenue du montant A - flèches-.
- Sur les véhicules qui en sont équipés, débrancher le connecteur du haut-parleur d'aigus.
- Extraire le revêtement supérieur du montant A du tableau de bord et le retirer.

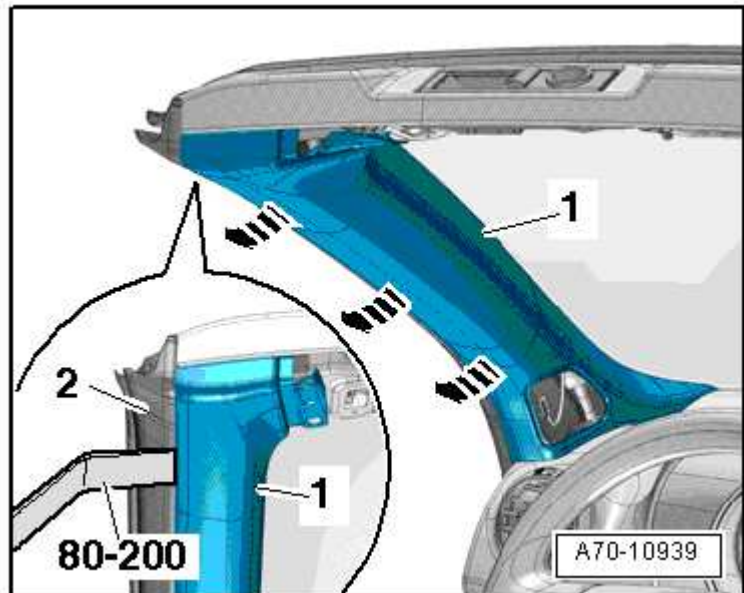

Repose

La repose s'effectue dans l'ordre inverse de la dépose, en tenant compte de ce qui suit :

**Nota**

- ◆ *Si des agrafes du revêtement sont restées dans les points de fixation de la carrosserie, les déposer et les mettre en place dans le revêtement en vue de la repose.*
- ◆ *Vérifier que les agrafes ne sont ni endommagées ni déformées ; les remplacer si nécessaire.*
- Mettre en place le revêtement supérieur du montant A -1- dans le logement -2- du tableau de bord et du revêtement inférieur du montant A -flèche-.
- Clipser le revêtement supérieur du montant A et rabattre la lèvre du joint de porte.

