

Hayon : réglage



Nota

Avant la mise en place d'un nouveau hayon, monter les ressorts pneumatiques.

- Déposer le revêtement de la jupe arrière. → [Groupe de rép.70](#)

- Desserrer les écrous avec rondelle -1- et -3-, la gâche -2- doit pouvoir être déplacée.

- Tenir compte des différentes versions.



Nota

Lors de la pose d'une gâche, veiller à ce que la position de montage soit correcte, l'ergot -flèche- doit être orienté vers l'arrière.

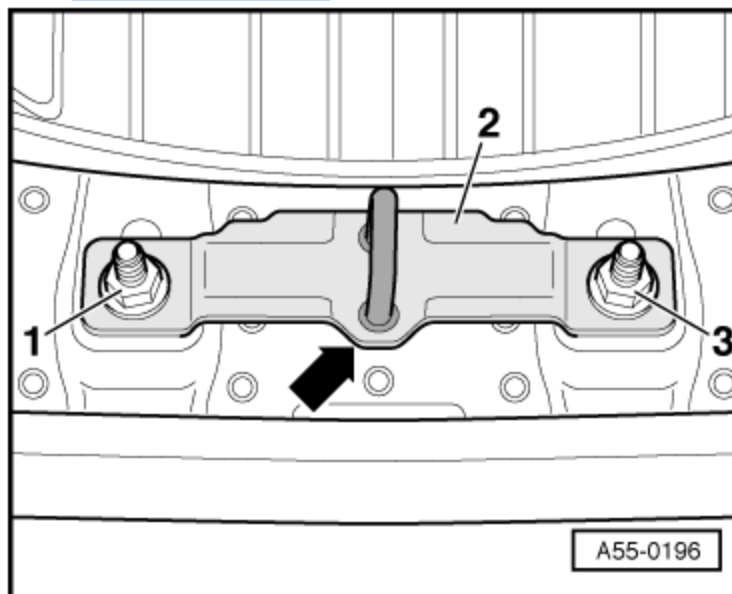

Butée de réglage pour les véhicules 3 portes

- Retirer le capuchon -1- de la butée de réglage.

- Visser complètement la partie supérieure de la butée de réglage -2-, ouverture 20 mm.

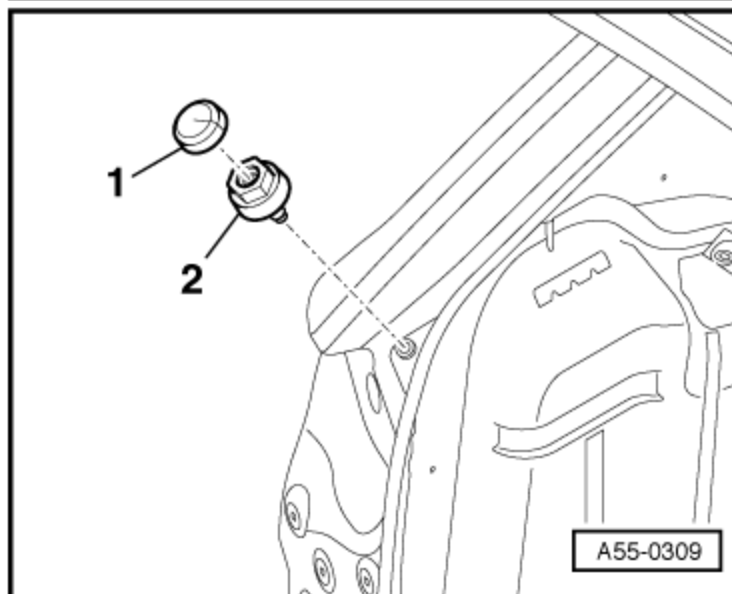

Butée de réglage pour les véhicules 5 portes

- Butée de réglage fixée à la carrosserie à l'aide de vis.
- Lors de la repose, serrer les vis -3- à 8 Nm.
- Les vis -3- sont livrées avec la butée de réglage.
- Le réglage en hauteur est effectué à l'aide de la vis de réglage -flèche-, comme sur les véhicules 3 portes.

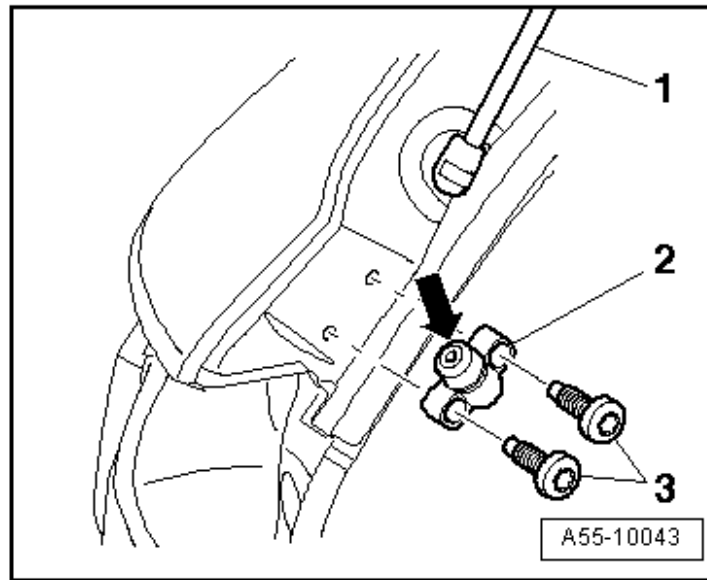

Butée de réglage

- Capuchon de protection -1- clipsé.
- Partie supérieure de la butée de réglage -2-.
- Partie inférieure de la butée de réglage avec filetage -3-.
- Lors du premier montage, serrer la partie inférieure à 15 Nm au moyen de l'outil Torx -(T30)-.
- Avant de procéder au réglage du hayon, visser complètement la partie supérieure de la butée.

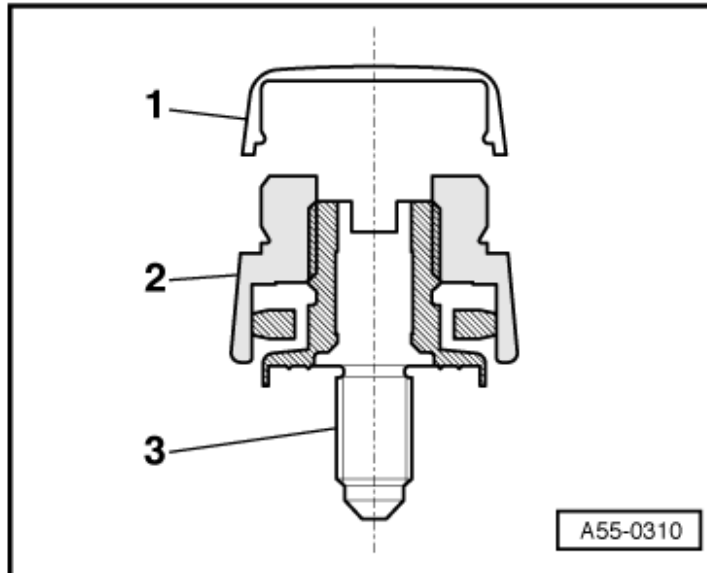

- Serrer à la main les écrous -1- et -3-.
- Fermer le hayon et l'adapter de manière à ce qu'il vienne à ras des contours de la carrosserie.
- Ce faisant, la serrure de hayon doit être encliquetée dans le cran principal (2ème verrouillage).

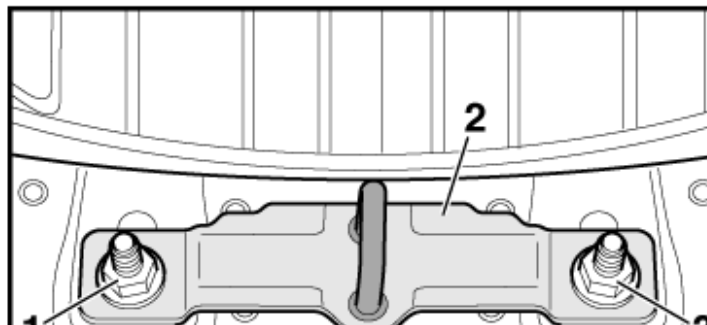

- Dans cette position, ouvrir le hayon et serrer les écrous -1- et -3- à 21 Nm.

- Vérifier si le hayon se ferme facilement et sans jeu au niveau de la serrure.

- Répéter le réglage si nécessaire.

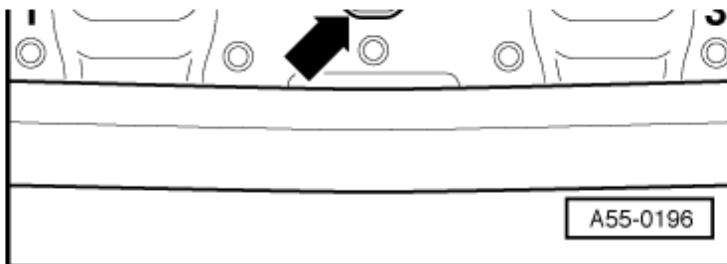

- Dévisser la partie supérieure -3- de la butée de réglage jusqu'à ce que le hayon fermé -1- vienne en appui avec les butées caoutchouc -2- sur la butée de réglage.

- Partie inférieure de la butée de réglage -3- vissée dans le panneau latéral -4- à 15 Nm au moyen de l'outil Torx -T30-.

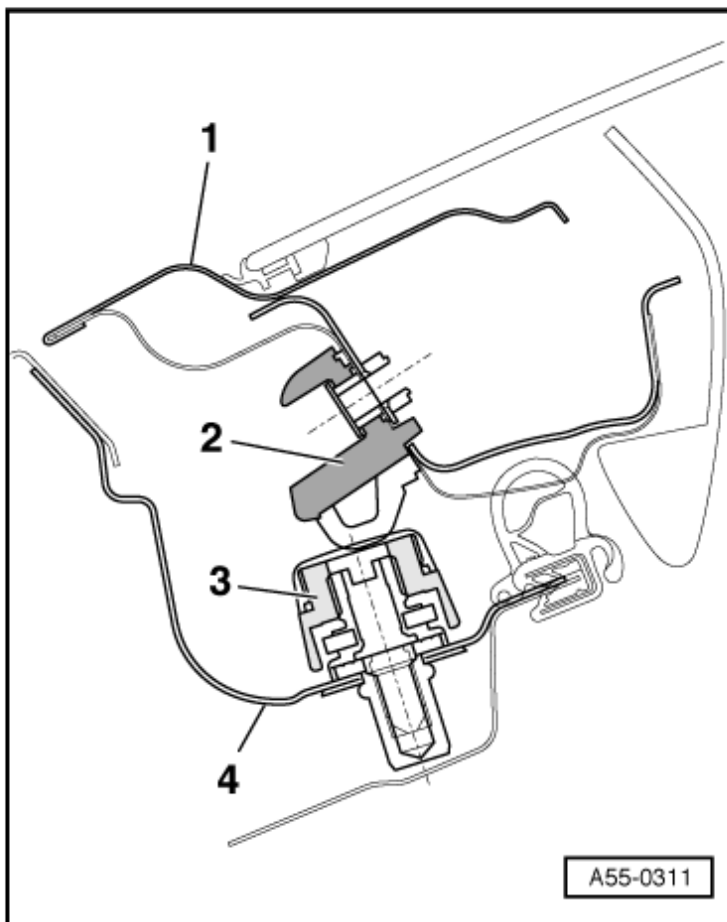

- Vérifier que le hayon ne présente aucun jeu en appuyant ou en tirant au niveau des arêtes latérales du hayon, en dessous de la glace arrière.

- Si nécessaire, dévisser la butée de réglage au niveau du six pans.

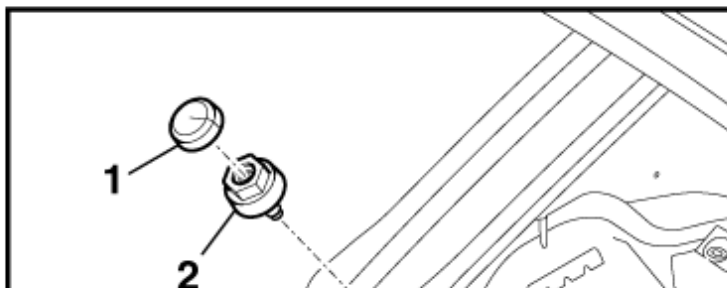

- Vérifier si le hayon se ferme encore facilement ; si nécessaire, réitérer le réglage de la butée.
- Si le hayon se ferme difficilement, visser quelque peu la butée de réglage au niveau du six pans.
- Contrôler les côtes de réglage
→ [Chapitre](#).

