

## Préparation

Spécification d'huile de boîte pour boîte de vitesses mécanique → [Catalogue électronique de pièces de rechange](#).

- Déposer le corps de filtre à air → [Groupe de rép.24](#).

Véhicules avec moteur 2,0 l FSI

- Déposer l'insonorisant central -pièces de fixation 1 ... 3-

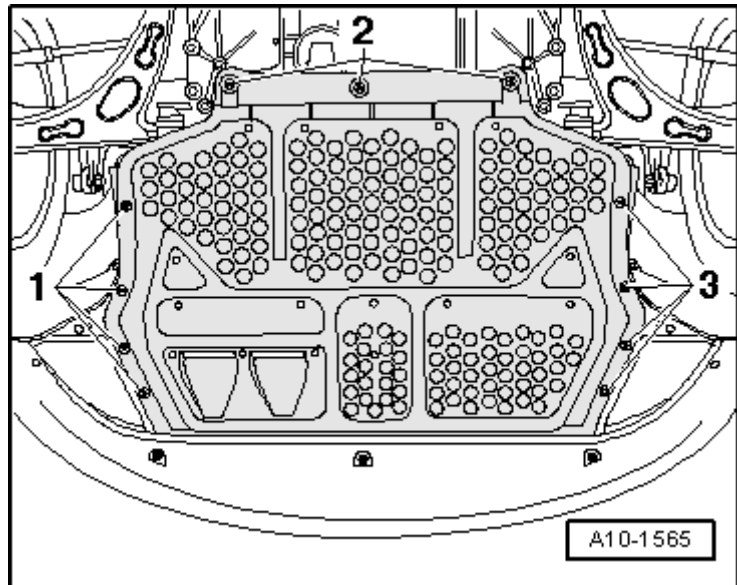

Véhicules avec moteur 1,8 l FSI

- Déposer l'insonorisant central -pièces de fixation 1 et 2-

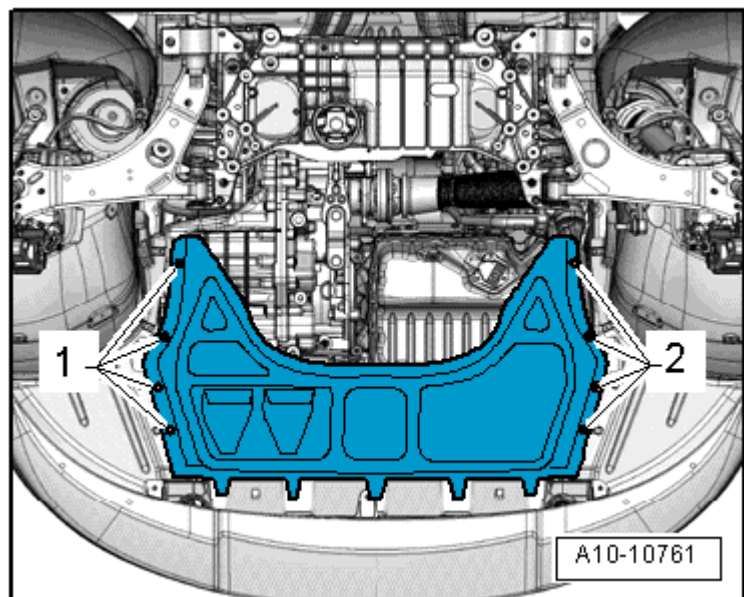

Audi A3 Cabriolet

- Déposer l'insonorisant central -1-
- → [Carrosserie - Travaux de montage à l'extérieur; Groupe de rép.50](#).

Suite des opérations pour tous les véhicules

Nettoyer la boîte de vitesses.



Prudence !

Pour la vidange de l'huile de boîte, il faut déposer un pivot de palier pour

les fourchettes dans la boîte de vitesses.

Pour que la position des fourchettes ne soit pas modifiée, par ex. par un actionnement involontaire de la commande des vitesses, l'arbre de commande doit être bloqué.

Bloquer l'arbre de commande des vitesses en procédant comme suit :

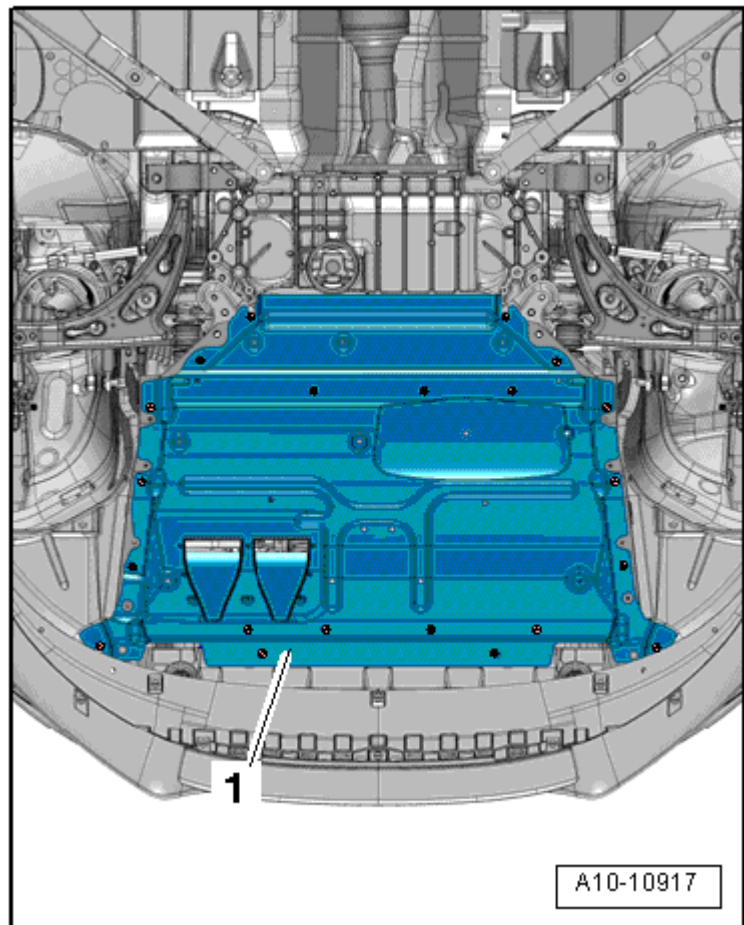

– Enfoncez l'arbre de commande des vitesses -sens de la flèche 1-.

Lors de l'enfoncement de l'arbre de commande des vitesses, tourner le coude -A- dans le -sens de la flèche 2 - vers le haut tout en le poussant avec précaution jusqu'à ce qu'il s'enclenche dans l'arbre de commande des vitesses.

